

MANUAL TÉCNICO MENEGOTTI

FURADEIRA DE IMPACTO MFI 750W



QR-Code:

Aponte a câmera do seu celular para acessar os Manuais Técnicos e Catálogos de Peças online.

www.sites.google.com/view/menegotti-engenharia-docs

Atenção:

Antes de operar o equipamento Menegotti, faça a leitura deste manual técnico, onde o mesmo irá informar e instruir o operador sobre o funcionamento do produto. Assim, você evita possíveis acidentes de trabalho e manutenções prematuras do equipamento.



MENEGOTTI[®]
CONSTRUÇÃO

Parabéns, você acaba de adquirir um produto Menegotti!

Com a mais alta qualidade, projetado e construído especialmente para servir você na medida de sua necessidade.

Este manual foi elaborado para proporcionar-lhe as informações e as instruções necessárias para a utilização e manutenção de nosso produto, além de apresentar-lhe os dados referentes às suas características técnicas.

Antes de colocar o produto em funcionamento pela primeira vez, leia com atenção as informações aqui contidas.

A durabilidade do seu produto depende somente da maneira de como ele é tratado em serviço (operação) e o funcionamento satisfatório é resultado do seu trabalho cuidadoso, feito com regularidade.

A Menegotti está preparada para oferecer-lhe toda assistência técnica necessária, assim como, atender a sua necessidade nas peças de reposição.

Bem-vindo, você faz parte da grande “família de clientes” Menegotti.

Departamento de Pós-venda
e Assistência Técnica MENEGOTTI.

Atenção: Para melhor comodidade, guarde e conserve este manual em local apropriado para que possa ser consultado sempre que necessário.

Índice

A Empresa	03
O Produto	03
Informações de Segurança	03
Área de Trabalho	04
Segurança Elétrica	04
Utilização e Manutenção	04
Regras de Segurança Específicas	05
Especificações Técnicas	07
Componentes Principais	07
Montagem e Ajustes	07
Como Determinar a Profundidade de Perfuração	08
Mandril com Chave	09
Como Operar a Ferramenta	09
Como Segurar Corretamente	10
Perfuração	10
Manutenção	11
Limpeza	12
Acessórios	12
Proteção Ambiental	12
Garantia do Produto	13
Termo de Garantia	13

A Empresa

Fundado em 1940, o Grupo Menegotti é referência nacional e internacional no mercado da construção civil. A empresa conta com mais de 500 colaboradores espalhados em quatro unidades nas cidades de Jaraguá do Sul, Corupá e, ainda, em Atlanta, nos Estados Unidos. O Grupo é gestor das marcas Menegotti Construção, Menegotti Movimentação, Menegotti Casa e Campo e Menegotti North America. Para saber mais, basta acessar www.grupomenegotti.com.



O Produto

A Furadeira de Impacto de 750W é uma ferramenta poderosa e versátil utilizada para perfurar diversos materiais, como madeira, metal, alvenaria e concreto. Seu motor de 750W proporciona força suficiente para enfrentar trabalhos mais exigentes.

• **A Menegotti se reserva ao direito de realizar alterações no produto sem prévio aviso. Caso alguma Informação neste manual não esteja consistente com o produto físico, considerar o produto atual e o manual apenas como referência.**

Informações de Segurança

Leia todos os avisos de segurança e todas as instruções. O não cumprimento dos avisos e instruções pode resultar em choque elétrico, incêndio e / ou ferimentos graves. Guarde todos os avisos e instruções para referência futura.



AVISOS DE SEGURANÇA:

Ao usar a máquina, sempre observe os avisos de segurança incluídos, bem como os avisos de segurança adicionais.

Os seguintes símbolos são usados ao longo deste manual: Denota risco de ferimentos pessoais ou danos à máquina.

INSTRUÇÕES DE SEGURANÇA ADICIONAIS

- As definições abaixo apresentadas descrevem o grau de gravidade correspondente a cada palavra de advertência. Leia cuidadosamente o manual e preste atenção a estes símbolos.

PERIGO: Indica uma situação de risco iminente que, se não for evitada, resultará em morte ou ferimentos graves.

AVISO: Indica uma situação de risco potencial que, se não evitada, poderá resultar em morte ou ferimentos graves.

CUIDADO: Indica uma situação de risco potencial que, se não evitada, poderá resultar em ferimentos leves ou moderados.

AVISO: Refere-se a uma prática não relacionada com lesão corporal que não for evitada pode resultar em danos a propriedade.

Área de Trabalho

- a) Mantenha a área de trabalho limpa e bem iluminada. As áreas desorganizadas ou escuras são propensas a acidentes.
- b) Não utilize as ferramentas elétricas em ambientes explosivos ou na presença de líquidos, gases ou poeiras inflamáveis. As ferramentas elétricas criam faíscas que podem inflamar as poeiras ou os vapores.
- c) Mantenha crianças e outras pessoas à distância quando utilizar a ferramenta elétrica. As distrações podem levar à perda de controle.

Segurança Elétrica

- a) Os plugues das ferramentas elétricas têm de ser compatíveis com a tomada. Nunca modifique o plugue de forma alguma. Não utilize plugues adaptadores com ferramentas elétricas ligadas à terra. Plugues não modificados e tomadas compatíveis reduzem o risco de choque elétrico.
- b) Evite o contato corporal com superfícies ligadas à terra, como tubos, radiadores, fogões e frigoríficos. Se o seu corpo estiver ligado à terra, o risco de choque elétrico é maior.
- c) Não exponha as ferramentas elétricas à chuva ou a condições de humidade. A entrada de água numa ferramenta elétrica aumenta o risco de choque elétrico.
- d) Não utilize indevidamente o cabo. Nunca o utilize para carregar, arrastar ou desligar a ferramenta elétrica. Mantenha o cabo afastado de calor, óleo, pontas afiadas ou peças em movimento. Cabos danificados ou emaranhados aumentam o risco de choque elétrico.
- e) Ao operar a ferramenta elétrica fora de casa, utilize uma extensão adequada para a utilização ao ar livre. utilização de um cabo adequado para o ar livre reduz o risco de choque elétrico.
- f) Se não for possível evitar trabalhar com uma ferramenta elétrica num local húmido.
- g) Se for prevista a montagem de dispositivos de aspiração de pó e de dispositivos de recolha, assegure-se de que estejam ligados e sejam utilizados corretamente. A utilização de dispositivos de recolha do pó pode reduzir os riscos provocados por poeiras.

Utilização e Manutenção

- a) Não sobrecarregue a ferramenta elétrica. Utilize a ferramenta elétrica correta para o seu trabalho. A ferramenta elétrica adequada fará um trabalho melhor e mais seguro ao ritmo para que foi concebida.
- b) Não utilize a ferramenta elétrica se o interruptor não puder ser ligado nem desligado. Qualquer ferramenta elétrica que não possa ser controlada através do interruptor de ligar e desligar é um perigo e tem de ser reparada.
- c) Retire o plugue da tomada da ferramenta elétrica antes de efetuar quaisquer ajustes no aparelho, substituir acessórios ou armazenar a ferramenta elétrica. Estas medidas de segurança evitam que a ferramenta elétrica seja ligada acidentalmente.
- d) Guarde as ferramentas elétricas que não forem ser utilizadas fora do alcance das crianças e não permita que o aparelho seja utilizado por pessoas não familiarizadas com o mesmo ou com estas instruções. As ferramentas elétricas são perigosas nas mãos de pessoas sem formação.
- e) Faça a manutenção das ferramentas elétricas. Verifique se as partes móveis do aparelho estão alinhadas e não emperram, se existem peças partidas ou danificadas e qualquer outra situação que possa interferir com o funcionamento do aparelho. Caso existam peças danificadas, devem ser reparadas antes da utilização do aparelho. Muitos acidentes têm como causa a manutenção insuficiente das ferramentas elétricas.
- f) Mantenha as ferramentas de corte sempre afiadas e limpas. Ferramentas de corte devidamente tratadas, com arestas de corte afiadas, emperram com menos

frequência e controlam-se com maior facilidade.

g) Utilize a ferramenta elétrica, os acessórios e as peças, etc., de acordo com estas instruções, tendo em conta as condições de trabalho e a tarefa a ser efetuada. A utilização da ferramenta elétrica para fins diferentes dos previstos poderá resultar em situações perigosas.

Regras de Segurança Específicas

Precauções de segurança para furadeiras

- Use sempre protetores auriculares. A exposição a ruído pode causar perda de audição.
- Use as empunhaduras auxiliares fornecidas com a ferramenta. Perder o controle da ferramenta pode causar lesões corporais.
- Segure a ferramenta elétrica usando somente as empunhaduras isoladas ao fazer um trabalho onde o acessório de corte possa entrar em contato com uma fiação oculta ou com o cabo elétrico da própria ferramenta. O acessório de corte pode entrar em contato com um fio “vivo” e carregar as partes metálicas expostas da ferramenta e causar um choque elétrico no operador.
- Use morsas, braçadeiras ou qualquer maneira prática para prender e apoiar a peça a ser trabalhada numa bancada estável. Segurar a peça com as mãos ou contra seu corpo faz com que a peça fique instável e pode fazer com que você perca o controle dela.
- Use sempre óculos de segurança ou outro tipo de proteção para os olhos. O uso de um martelo ou uma furadeira pode projetar lascas ou estilhaços no ar. Ao serem projetadas no ar, estas partículas podem causar lesões permanentes aos olhos.
- As brocas, os soquetes e as ferramentas esquentam durante o funcionamento. Por isso, use luvas para tocá-los.
- Mantenha as empunhaduras secas, limpas e livres de óleo, gordura ou graxa. Recomendamos o uso de luvas de borracha. Isto dá ao usuário um melhor controle da ferramenta.
- Para sua segurança, os cabos de extensão devem ter um calibre adequado (AWG ou American Wire Gauge). Quanto menor for o calibre do fio, maior será a capacidade do cabo. Isto é, um fio de calibre 16 tem uma capacidade maior do que um fio de calibre 18. Uma extensão de menor calibre causará uma queda de voltagem o que resultará em perda de potência e superaquecimento da ferramenta. Ao usar mais de uma extensão para completar o comprimento total, tenha certeza de que os fios de cada extensão têm pelo menos o calibre mínimo.
- A tabela ao lado indica o tamanho que deve ser usado em função do comprimento do cabo e da amperagem nominal. Em caso de dúvida, use um fio de maior capacidade. Quanto menor o número do calibre, maior será a capacidade do cabo.

Tensão	Comprimento do cabo de extensão em metros			
127V	0 - 7 m	7 - 15 m	15 - 30 m	30 - 50 m
220V	0 - 15 m	15 - 30 m	30 - 60 m	60 - 100 m
Faixa de Corrente nominal	Seção mínima do cabo de extensão			
0 - 6 A	1.0 mm ²	1.5 mm ²	1.5 mm ²	2.5 mm ²
6 - 10 A	1.0 mm ²	1.5 mm ²	2.5 mm ²	4.0 mm ²
10 - 12 A	1.5 mm ²	1.5 mm ²	2.5 mm ²	4.0 mm ²
12 - 16 A	2.5 mm ²	4.0 mm ²	Não recomendado	

ATENÇÃO:

Ao trabalhar com esta ferramenta, use sempre uma proteção adequada para seus ouvidos e para os olhos em conformidade com as normas vigentes. Além disso, caso o trabalho de corte possa criar muito pó, use sempre uma máscara facial ou máscara contra pó.

É possível que uma parte da poeira criada por algumas ferramentas elétricas de lixamento, serragem, esmerilhagem, perfuração e outras atividades de construção contenha substâncias químicas que comprovadamente causam câncer, defeitos congênitos ou problemas reprodutivos. Os seguintes são alguns exemplos desses produtos químicos: chumbo nas tintas à base de chumbo, sílica cristalina em tijolos, cimento e outros produtos de alvenaria, e arsênio e cromo em madeiras tratadas quimicamente com CCA (arseniato de cobre cromatado).



O risco de exposição a esses produtos varia dependendo da frequência de execução desse tipo de trabalho. A fim de reduzir sua exposição a essas substâncias químicas: trabalhe em áreas bem ventiladas e usando equipamentos de segurança aprovados como, por exemplo, máscaras contra pó fabricadas especialmente para impedir a passagem de partículas microscópicas.





Evite o contato prolongado com o pó produzido por lixamento, serragem, esmerilhagem, perfuração e outras atividades de construção. Vista roupas protetoras e lave com água e sabão as partes do corpo expostas. Permitir que o pó entre em contato com a boca, os olhos ou a pele pode provocar a absorção de produtos químicos nocivos pelo corpo.

ATENÇÃO: O uso desta ferramenta pode criar e/ou espalhar pó que pode causar lesões respiratórias e de outros tipos sérias e permanentes. Use sempre equipamentos adequados de proteção respiratória contra pó aprovados pelo NIOSH ou pela OSHA. Direcione as partículas para longe do rosto e do corpo.

A etiqueta de sua ferramenta pode incluir os símbolos abaixo. As definições de cada um deles são as seguintes

V _____ volts
HZ _____ hertz
A _____ ampères
W _____ watts
min _____ minutos

 _____ corrente alternada
 _____ corrente alternada ou contínua
 n_0 _____ rotações sem carga
 _____ construção de classe II (isolamento Duplo)
BPM _____ batidas por minuto

 _____ corrente contínua
 _____ Terminal de aterramento
 _____ símbolo de alerta de segurança
 _____ classe I (aterramento)
.../min _____ por minuto

RPM _____ revoluções por minuto

Especificações Técnicas

Modelo	MFI 750W
Velocidades Variáveis	2 posições
Rotação	2800 rpm
Potência	750 W
Tensão • Frequência	127V • 60 Hz
Mandril	(1/2") 13 mm

Montagem e Ajustes

Antes de fazer uma montagem ou um ajuste SEMPRE desconecte a ferramenta da corrente elétrica.

Empunhadura lateral (2)

ATENÇÃO: Para reduzir o risco de lesões corporais, SEMPRE opere a ferramenta com a empunhadura lateral devidamente instalada. Caso contrário, a empunhadura lateral pode se soltar durante a operação da ferramenta e o operador pode perder o controle. Segure a ferramenta com as duas mãos a fim de ter um controle máximo.

COMO AJUSTAR A EMPUNHADURA LATERAL

1. Afrouxe a empunhadura lateral (2) girando-a no sentido anti-horário.
2. Gire a empunhadura lateral até a posição desejada.
3. Aperte a empunhadura lateral girando-a no sentido horário.

PARA MUDAR DE LADO

Para os usuários destros: deslize o prendedor da empunhadura lateral por cima do mandril, com a empunhadura à esquerda.

Para os usuários canhotos: deslize o prendedor da empunhadura lateral por cima do mandril, com a empunhadura à direita.

Alavanca Avançar/Recuar (3)

A alavanca de Avançar/Recuar (3) é usada para retirar brocas de orifícios apertados e remover parafusos. Ela se encontra acima do gatilho (4).

Componentes Principais



Para inverter o sentido do motor, EM PRIMEIRO LUGAR, solte o gatilho. Em seguida, empurre a alavanca para a direita (vista ao segurar a furadeira na posição de operação). Após ter usado a ferramenta no sentido inverso, coloque novamente a alavanca na posição "Avançar".

Seletor de modo (1)

AVISO: A fim de evitar danos à ferramenta, deixe que ela pare completamente antes de ativar o botão do seletor do modo de funcionamento.

Para selecionar o modo de funcionamento desejado, deslize o seletor de modo (1) até o símbolo correspondente.



MODO SOMENTE PERFURAÇÃO

Use o modo somente-perfuração para madeira, metal e plásticos



MODO SOMENTE MARTELAMENTO

Use o modo somente-martelamento para rotação e perfuração com impacto simultâneas ao trabalhar com alvenaria, tijolos e concreto.

Como determinar a profundidade de perfuração

- 1- Insira a broca apropriada no mandril.
- 2- Afrouxe a empunhadura lateral (2).
- 3- Instale a barra de ajuste da profundidade (7) inserindo-a no orifício do prendedor da empunhadura lateral.
- 4- Ajuste a profundidade de perfuração tal como mostrado na Figura.
- 5- Aperte a empunhadura lateral.

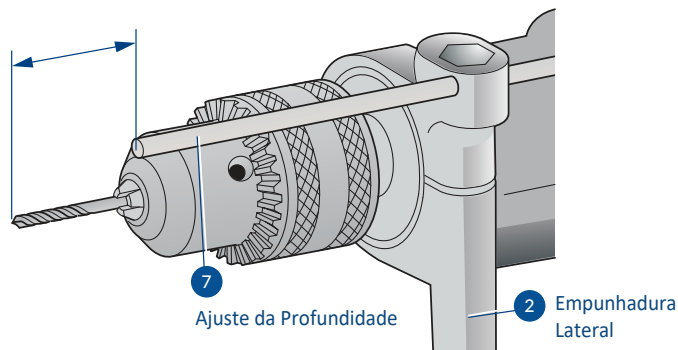

Mandril com Chave

O modelo está equipado de um mandril com chave.

PARA INSERIR UMA BROCA OU QUALQUER OUTRO ACESSÓRIO

1- Para instalar a broca, abra o mandril girando o anel com os dedos e insira a haste da broca a uma profundidade de cerca de 19 mm (3/4") no mandril. Aperte o anel do mandril com a mão.

2- Coloque a chave do mandril em cada um dos três orifícios e aperte no sentido horário. É importante apertar o mandril com os três orifícios.

Para soltar a broca, gire o mandril no sentido anti-horário usando somente um orifício e, em seguida, folgue o mandril com a mão.

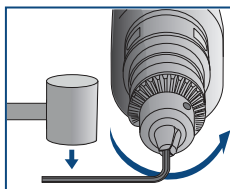

COMO RETIRAR UM MANDRIL COM CHAVE

Aperte o mandril ao redor da ponta mais curta de uma chave hexagonal. Usando um martelo macio, golpee a firmemente a chave no sentido anti-horário quando vista da frente da ferramenta. Isto folgará o mandril para que ele possa ser retirado à mão.

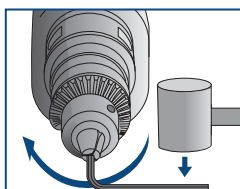

INSTALAÇÃO DO MANDRIL COM CHAVE

Aperte o mandril à mão o máximo possível. Insira a ponta mais curta de uma chave hexagonal e golpee no sentido horário com um martelo macio.

Como Operar a Ferramenta

ATENÇÃO: Siga sempre as instruções de segurança e os regulamentos aplicáveis.

Para reduzir o risco de lesões corporais, verifique SEMPRE se a peça a ser trabalhada está bem ancorada ou apertada firmemente. Ao furar um material fino, use um bloco de madeira para suportar e prevenir danos ao material.

Importante: Nunca tente apertar nem folgar uma broca (nem nenhum outro acessório) apertando a parte frontal do mandril e ligando a ferramenta. Isto pode danificar o mandril e causar lesões corporais.

Interruptor tipo gatilho (4)

Para acionar a ferramenta, pressione o gatilho; para parar a furadeira, solte o gatilho.

NOTA: Use velocidades mais baixas para começar a furar um orifício sem orifício-piloto, perfurar metais ou plásticos, apertar parafusos, ou furar cerâmica. As velocidades mais altas são melhores para fazer trabalhos de perfuração em madeira e placas de materiais compostos, e para usar acessórios de abrasão e polimento.

Velocidade Variável

O interruptor tipo gatilho de velocidade variável (4) permite que o usuário controle a velocidade da ferramenta. Quanto mais o usuário apertar o gatilho, mais alta será a velocidade da ferramenta. Para operar a ferramenta de modo contínuo, aperte e segure o interruptor de velocidade variável, coloque o botão de trava (3) para cima, e solte o interruptor. Para fazer parar a ferramenta, aperte o levemente e solte o interruptor. Sempre desligue o interruptor da ferramenta ao terminar o trabalho e antes de desconectá-la da corrente elétrica.

Como segurar Corretamente

ATENÇÃO:

Para reduzir o risco de lesões graves, SEMPRE segure a ferramenta tal como mostrado na Figura:

Para reduzir o risco de lesões graves, SEMPRE segure firmemente a ferramenta para estar preparado no caso de uma reação súbita da furadeira.

Para segurar corretamente a ferramenta, coloque uma mão na empunhadura principal (6) e a outra mão na empunhadura lateral (2).

Perfuração

ATENÇÃO: Para reduzir o risco de lesões corporais, verifique SEMPRE se a peça a ser trabalhada está bem ancorada ou apertada firmemente. Ao furar um material fino, use um bloco de madeira para suportar e prevenir danos ao material.

1. Use somente brocas afiadas. Para MADEIRA, use brocas helicoidais, brocas chatas, brocas com hélice rápida ou serras copo. Para perfurar METAL, use brocas helicoidais de aço ou brocas ocas. Para trabalhos de ALVENARIA em materiais como, por exemplo, tijolos, cimento, blocos de construção, etc., use brocas com ponta de carboneto apropriadas para perfuração com impacto.
2. Sempre aplique pressão em linha reta com a broca. Use uma pressão suficiente para que a broca continue furando. Porém, não use uma pressão excessiva que faça parar o motor ou que desvie a broca.
3. Segure firmemente a ferramenta com as duas mãos a fim de controlar a rotação da furadeira.
4. SE A FURADEIRA PARAR, isto geralmente quer dizer que ela foi sobrecarregada ou que está sendo usada incorretamente. SOLTE IMEDIATAMENTE O GATILHO, retire a broca e tente determinar a causa do problema. NÃO APERTE E SOLTE REPETIDAMENTE O GATILHO PARA TENTAR FAZER FUNCIONAR NOVAMENTE A FURADEIRA, POIS ISTO PODE DANIFICÁ-LA.
5. Para evitar que a furadeira emperre ou que atravesse o material, reduza a pressão e deixe a broca ir suavemente até o final do orifício.
6. Mantenha o motor funcionando ao retirar a broca do interior do orifício furado. Isto evitará que a ferramenta emperre.
7. Com furadeiras de velocidade variável não há necessidade de fazer uma marca no centro do ponto a ser perfurado. Use uma velocidade mais baixa para começar o orifício e acelere, pressionando mais o gatilho, quando o orifício tiver uma profundidade suficiente para evitar que a broca se solte.

PERFURAÇÃO EM METAL

Comece a perfurar a uma velocidade mais baixa e aumente até a velocidade máxima aplicando sempre uma pressão firme sobre a ferramenta. Um fluxo uniforme e contínuo de pó indica que a velocidade de perfuração é adequada. Quando perfurar metais use um lubrificante para corte. A exceção a esta regra são o ferro e o latão que devem ser perfurados a seco.

NOTA: Os orifícios grandes em aço [de 8 mm (5/16") a 13 mm (1/2")] podem ser feitos mais facilmente se um orifício-piloto [de 4 mm (5/32") a 5 mm (3/16")] for feito em primeiro lugar.

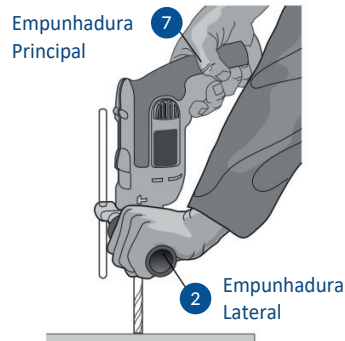

PERFURAÇÃO EM MADEIRA

Comece a perfurar a uma velocidade mais baixa e aumente até a velocidade máxima aplicando sempre uma pressão firme sobre a ferramenta. Para perfurar madeira, é possível usar as mesmas brocas helicoidais usadas para metais. Retire a ferramenta do orifício frequentemente e limpe as aparas que se acumulam na broca a fim de evitar que a broca se esquite demasiadamente. Caso exista um risco de que a peça sendo trabalhada se estilhaçe, use um bloco de madeira como suporte traseiro.

PERFURAÇÃO EM ALVENARIA

Para trabalhos de perfuração em alvenaria, use brocas com ponta de carboneto recomendadas para perfuração com impacto e certifique-se de que as brocas estejam afiadas. Para obter uma eficácia máxima ao perfurar, aplique uma força constante e firme sobre a ferramenta. Um fluxo uniforme e contínuo de pó indica que a velocidade de perfuração é adequada.

Manutenção

Essa ferramenta elétrica foi projetada para oferecer um desempenho satisfatório e duradouro, exigindo pouca manutenção ao longo do tempo. Para garantir seu funcionamento adequado e prolongado, é essencial adotar cuidados apropriados e realizar limpezas regulares. Ao seguir essas práticas, você poderá desfrutar do pleno potencial da ferramenta por um longo período, com o mínimo de intercorrências.

ATENÇÃO: A fim de minimizar o risco de lesões graves, é fundamental desligar a ferramenta antes de realizar quaisquer ajustes. Um acionamento acidental pode resultar em ferimentos. Portanto, sempre tome essa precaução para garantir a segurança durante o manuseio da ferramenta.

ESCOVAS DO MOTOR

A Menegotti incorpora um sistema de escovas avançado que interrompe automaticamente o funcionamento da furadeira quando a escova está desgastada. Essa medida preventiva evita danos significativos ao motor. É imprescindível utilizar exclusivamente peças de reposição idênticas para garantir o desempenho ideal e a segurança da ferramenta. Ao seguir essa recomendação, você estará assegurando o funcionamento eficiente e duradouro da furadeira.

LUBRIFICAÇÃO

A furadeira possui rolamentos de esferas autolubrificantes, o que dispensa a necessidade de lubrificação periódica. Caso seja necessário algum conserto, recomendamos que leve a sua ferramenta a Assistente Técnico Autorizado Menegotti. Isso garantirá que a manutenção seja realizada por profissionais capacitados, garantindo um serviço adequado e a prolongação da vida útil da sua ferramenta.

Limpeza

Recomenda-se utilizar ar seco para remover a sujeira e o pó do alojamento principal sempre que for observada alguma acumulação nos respiradores ou ao redor deles. É essencial utilizar proteção adequada para os olhos e uma máscara contra poeira ao realizar essa operação.

ATENÇÃO: Nunca utilize solventes ou outros químicos agressivos para limpar as partes não metálicas da ferramenta, pois essas substâncias podem enfraquecer os materiais utilizados nessas partes. Em vez disso, utilize um pano úmido com água e detergente suave para a limpeza. Certifique-se de nunca permitir que qualquer líquido entre na ferramenta ou mergulhe qualquer parte dela em líquido. Adotando essas precauções, você garantirá a integridade e o bom funcionamento da ferramenta ao longo do tempo.

Acessórios

Para garantir a segurança e reduzir o risco de lesões, é imprescindível utilizar somente os acessórios recomendados pela Menegotti para este produto. O uso de acessórios não autorizados pode comprometer o desempenho da ferramenta e causar danos, portanto, é fundamental seguir as orientações do fabricante para obter os melhores resultados e preservar a integridade da ferramenta.

Proteção Ambiental

Não descarte a máquina em um lixo qualquer, dispense-a em um ambiente adequado e contate o órgão responsável para fazer o descarte correto. Preservar o meio ambiente é muito importante.

Garantia do Produto

A garantia é intransferível nas condições e no prazo fixado e vigorará a partir da data de compra do produto, comprovada mediante a apresentação da nota fiscal de venda ao primeiro consumidor final. Na hora da entrega do produto o cliente deve receber as informações e orientações técnicas do mesmo, conforme o conteúdo deste manual.

Não estão, pois, compreendidos na presente garantia os defeitos originados de maus tratos, descuidos, negligências, imprudência ou imperícia, assim como qualquer conserto ou alteração de qualquer peça e/ou componente do produto. Além disso, qualquer montagem do conjunto das peças por intervenção técnica que não seja da própria fábrica ou de assistente técnico, aplicação fora do especificado, sobrecargas mecânicas ou elétricas bem como falta de fase, utilização em ambiente para os quais não foram projetadas, tensões e frequências incorretas, lubrificação incorreta, danos causados por acidentes de qualquer natureza, como inundações, vendavais, incêndios, desmoraamentos e decorrentes do transporte.

A remoção ou qualquer alteração dos números de série, originalmente colocado no produto, tornam inviável a garantia, onde deverá obrigatoriamente ser apresentado a nota fiscal de venda e o Certificado de Garantia do produto em questão.

A garantia assumida com o presente limita-se ao reparo, troca de peças ou montagem de conjunto de peças em que, ao exame feito pelo assistente técnico autorizado Menegotti e previamente autorizado pela fábrica, verificarmos a existência do defeito de fabricação. Esse reparo ou troca será feito no assistente técnico autorizado, correndo por conta do comprador os riscos ou despesas decorrentes do transporte de ida e de volta até o assistente técnico, sendo gratuita a mão-de-obra e peças repostas nos termos da presente garantia.

Departamento de Pós-venda e Assistência Técnica MENEGOTTI.

Termo de Garantia

Pelo presente CERTIFICADO fornecido de comprador original, a Menegotti garante contra defeitos de fabricação, pelo prazo de 6 (seis) meses, contados a partir da data de emissão da Nota Fiscal do produto ao primeiro consumidor final, sendo: os 3 (três) primeiros meses de garantia legal, e os 3 (três) últimos meses sendo garantia especial garantida pela Menegotti. Não estão incluídos na garantia deste equipamento os componentes desgastados pelo uso, tais como: rolamentos, cabo de aço, plugues elétricos, engrenagens, etc.

Esta garantia compreende a troca de peças e reparos contra defeitos de fabricação devidamente constatados pela fábrica ou assistência técnica autorizada. Este produto perderá a garantia se sofrer danos provocados por acidentes, agente da natureza, aplicação fora do especificado, ligado a rede elétrica imprópria ou submetida a grandes oscilações de energia, ou, no caso aberto por pessoa ou oficina não autorizada pela Menegotti. As despesas de frete do produto até o assistente técnico ou fábrica, correrão por conta do consumidor. A Menegotti conta com uma ampla rede de assistentes técnicos em todo o território nacional.

Para o produto que é composto com gerador elétrico e/ou motor a combustão, a garantia abrange os defeitos internos do gerador oriundos da sua fabricação. Não são cobertos pela garantia os defeitos de: sobrecarga por falta ou excesso de fase, utilização de tensão fora do especificado, carcaça quebrada ou amassada em função de descuido no transporte e/ou armazenagem, acoplamento ou energização do gerador com motor fora das especificações e defeitos gerais de mau uso e/ou instalação errada.

Cientes deste termo,

Cliente: _____
Modelo: _____ Nº de Série: _____
Cidade: _____ Data: _____

Cliente

Serviço Autorizado Menegotti



GRUPO Menegotti

Valores sólidos, **ATITUDES** Sustentáveis.

MENEGOTTI
MOVIMENTAÇÃO

MENEGOTTI
CONSTRUÇÃO

MENEGOTTI
CASA E CAMPO



Unidade Menmaq

R. Erwino Menegotti, 381 - Água Verde
Jaraguá do Sul - SC - 89254-000



Unidade Mentec

R. José Theodoro Ribeiro, 2399 - Ilha da Figueira
Jaraguá do Sul - SC - 89258-468



Unidade Menfer

R. Saudade, 186 - Seminário
Corupá - SC - 89278-000



Unidade MNA

248 E Crogan St STE 301 - Lawrenceville - GA
30046 - United States

MENEGOTTI[®]
CONSTRUÇÃO



MENEGOTTI[®]
CONSTRUÇÃO

