

# MANUAL TÉCNICO MENEGOTTI

## MARTELO ROMPEDOR

### MMR1300 15J 8KG

40870109 - Martelo Rompedor MMR1300 15J 8KG Monofasico 220V 60HZ

40870110 - Martelo Rompedor MMR1300 15J 8KG Monofasico 127V 60HZ

QR-Code:



Aponte a câmera do seu celular ou tablet para acessar a versão atualizada dos **Manuais Técnicos** e **Catálogos de Peças** online, ou clique no link abaixo para acessar o site.

[www.sites.google.com/view/menegotti-engenharia-docs](http://www.sites.google.com/view/menegotti-engenharia-docs)

Atenção:

Antes de operar o equipamento **Menegotti**, faça a leitura deste **manual técnico**, onde o mesmo irá informar e instruir o operador sobre o funcionamento do produto.

Assim, você evita possíveis acidentes de trabalho e manutenções prematuras do equipamento.



Imagem ilustrativa.

**MENEGOTTI**<sup>®</sup>  
CONSTRUÇÃO

Parabéns, você acaba de adquirir um produto Menegotti!

Com a mais alta qualidade, projetado e construído especialmente para servir você na medida de sua necessidade.

Este manual foi elaborado para proporcionar-lhe as informações e as instruções necessárias para a utilização e manutenção de nosso produto, além de apresentar-lhe os dados referentes às suas características técnicas.

Antes de colocar o produto em funcionamento pela primeira vez, leia com atenção as informações aqui contidas.

A durabilidade do seu produto depende somente da maneira de como ele é tratado em serviço (operação) e o funcionamento satisfatório é resultado do seu trabalho cuidadoso, feito com regularidade.

A Menegotti está preparada para oferecer-lhe toda assistência técnica necessária, assim como, atender a sua necessidade nas peças de reposição.

Bem-vindo, você faz parte da grande “família de clientes” Menegotti.

Departamento de Pós-venda  
e Assistência Técnica MENEGOTTI.

**Atenção:** Para melhor comodidade, guarde e conserve este manual em local apropriado para que possa ser consultado sempre que necessário.

## Índice

Grupo Menegotti.....	03
O Produto.....	03
Informações de Segurança.....	04
Principais Componentes.....	06
Especificações Técnicas.....	07
Operação.....	07
Manutenção.....	09
Proteção Ambiental.....	10
Solução de Problemas.....	10
Garantia do Produto.....	11
Termo de Garantia.....	11

# Grupo Menegotti

A Menegotti é referência no desenvolvimento de soluções em máquinas e ferramentas para os segmentos de Construção Civil, Movimentação de Cargas Leves e de Jardinagem em Casa e no Campo. Uma empresa brasileira, presente em mais de 40 países, tem sua matriz em Jaraguá do Sul, Santa Catarina, unidades no Brasil e nos Estados Unidos.

Com mais de 80 anos de história, está na quarta geração de uma gestão familiar consistente e vitoriosa. Líder nacional em vendas de betoneiras, é destaque nos mercados de revenda e locação.

Através do seu Programa de Inovação, fomenta a criatividade e a competitividade, por meio de ações e parcerias disruptivas, que visam o contínuo crescimento profissional e dos negócios.

Com uma cultura organizacional que valoriza e estimula seu constante desenvolvimento profissional e pessoal, atua fortemente em projetos sustentáveis, que tornam realidade seu propósito de ajudar a construir um mundo melhor e mais sustentável.



## O Produto

O Martelo Rompedor MMR1300 8Kg é uma ferramenta versátil para demolições em alvenaria, revestimentos, pisos, dentre outras. Conta com punho emborrachado para melhor controle da ferramenta e maior conforto na utilização. Possui alça auxiliar para melhor firmeza na operação, com ajuste de posições e trava no gatilho para trabalhar de forma contínua.

• A Menegotti se reserva ao direito de realizar alterações nos produtos sem aviso prévio. As ilustrações podem incluir equipamentos e acessórios opcionais, que podem não estar incluídos em todo equipamento padrão. Caso alguma informação neste manual não esteja consistente com o produto físico, considerar o produto atual e o manual apenas como referência.

Para informações mais atualizadas basta acessar nosso site: <https://sites.google.com/view/menegotti-engenharia-docs>, ou utilizar o QR code contido na capa deste manual.

# Informações de Segurança

**AVISO! Leia todas as instruções.** O não cumprimento de todas as instruções listadas abaixo pode resultar em choque elétrico, incêndio e/ou ferimentos graves:



## 1) Área de trabalho

- Mantenha a área de trabalho limpa e bem iluminada. Áreas desorganizadas e escuras são propensas a acidentes;
- Não opere ferramentas em atmosferas explosivas, como na presença de líquidos inflamáveis, gases ou poeira. As ferramentas criam faíscas que podem incendiar a poeira ou fumaça;
- **Mantenha crianças e observadores afastados enquanto estiver operando uma ferramenta. Distrações podem fazer com que você perca o controle.**

## 2) Segurança elétrica

- Os plugues da ferramenta devem corresponder à tomada. Nunca modifique o plugue de forma alguma. Não use nenhum plugue adaptador com ferramentas aterradas. Plugues não modificados e tomadas correspondentes reduzirão o risco de choque elétrico;
- **Evite o contato do corpo com superfícies ligadas à terra ou aterradas, tais como tubulações, radiadores, fornos e refrigeradores. Há um aumento no risco de choque elétrico se seu corpo estiver aterrado ou ligado à terra;**
- Não exponha as ferramentas a condições de chuva ou umidade. Expor a ferramenta a estas condições irá aumentar o risco de choque elétrico;
- Não force o cabo de alimentação. Nunca use o cabo para carregar, puxar ou desconectar a ferramenta da tomada. Mantenha o cabo longe do calor, óleo, bordas afiadas ou partes em movimento. Cabos danificados ou emaranhados aumentam o risco de choque elétrico;
- **Ao operar uma ferramenta ao ar livre, utilize uma extensão adequada para uso externo e corretamente dimensionada. O uso de uma extensão adequada reduz o risco de choque elétrico.**

## 3) Segurança pessoal

- **Fique alerta, observe o que está fazendo e use o bom senso ao operar a ferramenta. Não use a ferramenta enquanto estiver cansado ou sob a influência de drogas, álcool ou medicamentos. Um momento de desatenção durante a operação pode resultar em ferimentos graves;**
- Use equipamentos de segurança. Sempre use proteção para os olhos. Equipamentos de segurança como máscara protetora contra poeira, sapatos
- **Evite partidas acidentais. Certifique-se de que o interruptor está desligado antes de conectar a ferramenta na tomada. Carregar a ferramenta com o dedo no interruptor ou conectá-la na tomada com o interruptor na posição “ligado” pode provocar acidentes;**
- Remova qualquer chave de ajuste antes de ligar a ferramenta. Uma chave deixada presa a uma parte giratória da ferramenta pode resultar em ferimentos pessoais.



- Não exagere. Mantenha sempre a base e o equilíbrio adequados. Isso permite um melhor controle da ferramenta em situações inesperadas.
- Se vista adequadamente. Não use roupas largas ou joias. Mantenha seu cabelo, roupas e luvas longe de peças móveis. Roupas largas, joias ou cabelos compridos podem ficar presos nas peças móveis.
- Se forem fornecidos dispositivos com a conexão de extração e coleta de pó, certifique-se de que estejam conectados e usados corretamente. O uso desses dispositivos pode reduzir os riscos relacionados à poeira.



#### 4) Uso e cuidados da ferramenta

- Não force a ferramenta. Use a ferramenta correta para sua aplicação. A ferramenta correta fará o trabalho melhor e com mais segurança na velocidade para a qual foi projetada;
- Não use a ferramenta se o interruptor não ligar e desligar. Qualquer ferramenta que não possa ser controlada com o interruptor é perigosa e deve ser reparada;
- Desconecte o plugue da tomada antes de fazer qualquer ajuste, trocar acessórios ou guardar ferramentas. Essas medidas de segurança preventivas reduzem o risco de ligar a ferramenta acidentalmente;
- Guarde as ferramentas fora do alcance das crianças. Não permita que a ferramenta seja operada por pessoas não familiarizadas com o uso desta ou com estas instruções. As ferramentas são perigosas nas mãos de usuários não treinados;
- Realize a manutenção da ferramenta. Verifique se há desalinhamento ou emperramento de peças móveis, quebra de peças e qualquer outra condição que possa afetar a operação da ferramenta. Se estiver danificado, repare a ferramenta antes de usá-la. Muitos acidentes são causados por ferramentas mal conservadas;
- Mantenha as ferramentas de corte afiadas e limpas. Ferramentas de corte com manutenção adequada e lâminas afiadas são menos propensas a emperrar e são mais fáceis de controlar;
- Use a ferramenta, acessórios, discos de serra e outros, de acordo com estas instruções e da maneira prevista para o tipo específico de ferramenta, levando em consideração as condições de trabalho e o trabalho a ser executado. O uso da ferramenta para operações diferentes das pretendidas pode resultar em uma situação perigosa.

#### 5) Serviço

- Sua ferramenta deve ser reparada somente por uma Assistência Técnica Autorizada, usando apenas peças de reposição genuínas. Isso garantirá que a segurança da ferramenta seja mantida.



##### **Aviso!**

O nível real de vibração e ruído durante o uso de ferramentas pode diferir do valor máximo especificado, dependendo de como a ferramenta é usada e do material. Portanto, é necessário determinar quais precauções de segurança são necessárias para proteger o trabalhador, com base em uma estimativa da exposição em condições reais de operação (levando em conta todos os estágios do ciclo de trabalho, por exemplo, o tempo em que a ferramenta está desligada e em marcha lenta, além do tempo de inicialização).

## Principais Componentes



# Especificações Técnicas

ESPECIFICAÇÕES TÉCNICAS		
Tensão	127V	220V
Frequência	60Hz	
Potência	1300W	
Impacto por minuto	3900	
Encaixe da Ponteira	SDS MAX	
Força máx. de impacto	15J	
Classe de Isolamento	II	
Peso	8 kg	

## Operação

### Aviso!



Verifique se a tensão da rede elétrica corresponde à tensão nominal indicada na placa de identificação.

Desligue a ferramenta, retire o plugue da tomada e aguarde até que todas as peças móveis parem completamente antes de ajustar, substituir peças, limpar e/ou fazer manutenção.

Verifique se não há cabos elétricos, tubulações de gás e/ou água na área de trabalho.

### 1. Instalar e Remover as Ponteiras

Insira a ponteira no porta da ferramenta através da proteção contra poeira, girando e empurrando-a para dentro até que ela se encaixe automaticamente no lugar. Para remover a ponteira, puxe e segure o mandril e puxe a ponteira para frente.

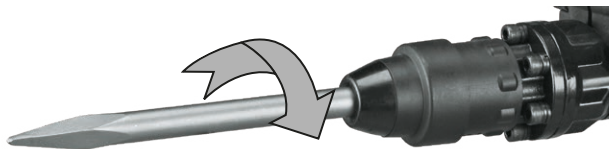

### 2. Alça Auxiliar

A ferramenta deve ser apoiada com a alça auxiliar (6), que pode ser rotacionada em 360°. Certifique-se de apertar a alça auxiliar com uma das mãos e, em seguida, operar a máquina. Caso contrário, a alça auxiliar será danificada facilmente.

### 3. Operando o Gatilho

Para operar a ferramenta, basta pressionar o gatilho. Ao operar a ferramenta sem parar, deve alternar e pressionar o botão de travamento. E para desligar apenas pressione o interruptor novamente e solte-o.



#### **Atenção!**

**Verifique se o interruptor está desligado ao conectar o plugue;  
Não use fita adesiva ou corda para fixar o interruptor no estado OFF.**

### 4. Velocidade Variável

A velocidade variável oferece controle e penetração ideais em vários materiais.



#### **Atenção!**

**A velocidade variável precisa ser alterada passo a passo; uma alteração muito rápida danificará a máquina.**

### 5. Demolição

Segure o martelo rompedor firmemente com as duas mãos e pressione o interruptor. Durante a operação, segure de maneira firme, para evitar que o martelo rompedor ricocheteie e fique fora de controle. Mas não prenda-o demais, pois isso não aumentará a eficiência do trabalho.



#### **Cuidado!**

**É possível que um pouco da graxa entre o madril e a caixa do cilindro respingue durante a operação. Portanto, quando quiser usar a ferramenta em uma sala, use jornais velhos, papéis ou toalhas para cobrir o chão e a parede.**



#### **Aviso!**

**Se a ferramenta for deixada sem uso por muito tempo ou for usada em condições de clima frio, pressione o interruptor continuamente para ligá-la. Antes de usar normalmente, deixe a ferramenta funcionando por 3 a 5 minutos.**

### 6. Lubrificação

**Verifique a lubrificação antes de utilizar o produto.**

**\* Utilize graxa para caixa de redução.**

**Hora de lubrificar:** Quando a ferramenta estiver trabalhado pelas primeiras 50h ela deverá ser lubrificada, após esse período, reabastecer a cada 100 horas. Primeiro, abra a tampa de lubrificação com a chave hexagonal e, em seguida, limpe o lubrificante usado com um pano. Por fim, lubrifique a ferramenta elétrica com 10-15g de graxa.

•Fazer a reposição da graxa em caso de aquecimento do rompedor ou ineficiência na operação.





### Atenção!

Não lubrifique mais de 30g de graxa; lubrificação excessiva fará com que o martelo rompedor não funcione corretamente. É recomendado que a ferramenta com engrenagens seja regenerada com um lubrificante especial para engrenagens. Outros lubrificantes danificarão a ferramenta.

## Manutenção



### Aviso!

Durante uma pausa no trabalho, como troca de equipamento de trabalho, manutenção e ajuste, retire o plugue.

Após remover o parafuso (2) da tampa do motor (1) com uma chave de fenda, retire a tampa da escova e, em seguida, retire a escova de desgaste. Coloque uma escova nova e fixe novamente a tampa da escova e a tampa do motor.

Para garantir a segurança e a confiabilidade da ferramenta, todos os reparos, verificações ou trocas de escovas, incluindo outras manutenções ou ajustes, devem ser realizados por profissionais capacitados.

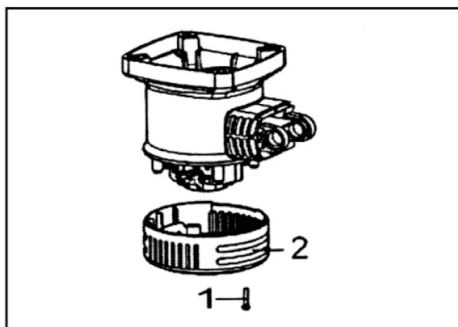

# Solução de Problemas

PROBLEMA	CAUSA	RESOLUÇÃO
A ferramenta não dá partida.	O plugue pode não estar conectado ou a tomada está sem energia.	Conecte a uma tomada energizada.
	O cabo de alimentação pode estar danificado.	Substitua o cabo de alimentação do produto.
	As escovas de carvão podem estar gastas.	Verifique o estado das escovas de carvão, faça a substituição se necessário.
	O gatilho pode estar com defeito.	Substitua o gatilho numa Assistência Técnica Autorizada
O funcionamento é ineficiente.	A ponteira pode estar gasta.	Afie ou substitua a ponteira.
	Pode haver pouca graxa.	Preencha o compartimento com graxa.

## Proteção Ambiental

Não descarte a máquina, peças ou resíduos em um local qualquer, dispense-os em um ambiente adequado conforme as legislações vigentes e contate o órgão responsável para correta destinação.

Preservar o Meio Ambiente é muito importante!

## Garantia do Produto

A garantia é intransferível nas condições e no prazo fixado e vigorará a partir da data de compra do produto, comprovada mediante a apresentação da nota fiscal de venda ao primeiro consumidor final. Na hora da entrega do produto o cliente deve receber as informações e orientações técnicas do mesmo, conforme o conteúdo deste manual.

Não estão, pois, compreendidos na presente garantia os defeitos originados de maus tratos, descuidos, negligências, imprudência ou imperícia, assim como qualquer conserto ou alteração de qualquer peça e/ou componente do produto. Além disso, qualquer montagem do conjunto das peças por intervenção técnica que não seja da própria fábrica ou de assistente técnico, aplicação fora do especificado, sobrecargas mecânicas ou elétricas bem como falta de fase, utilização em ambiente para os quais não foram projetadas, tensões e frequências incorretas, lubrificação incorreta, danos causados por acidentes de qualquer natureza, como inundações, vendavais, incêndios, desmoronamentos e decorrentes do transporte.

A remoção ou qualquer alteração dos números de série, originalmente colocado no produto, tornam inviável a garantia, onde deverá obrigatoriamente ser apresentado a nota fiscal de venda e o Certificado de Garantia do produto em questão.

A garantia assumida com o presente limita-se ao reparo, troca de peças ou montagem de conjunto de peças em que, ao exame feito pelo assistente técnico autorizado Menegotti e previamente autorizado pela fábrica, verifiquemos a existência do defeito de fabricação. Esse reparo ou troca será feito no assistente técnico autorizado, correndo por conta do comprador os riscos ou despesas decorrentes do transporte de ida e de volta até o assistente técnico, sendo gratuita a mão-de-obra e peças repostas nos termos da presente garantia.

**Departamento de Pós-venda e Assistência Técnica MENEGOTTI.**

## Termo de Garantia

Pelo presente CERTIFICADO fornecido de comprador original, a Menegotti garante contra defeitos de fabricação, pelo prazo de 12 (doze) meses, contados a partir da data de emissão da Nota Fiscal do produto ao primeiro consumidor final, sendo: os 3 (três) primeiros meses de garantia legal, e os 9 (nove) últimos meses sendo garantia especial garantida pela Menegotti. Não estão incluídos na garantia os itens fornecidos como cortesia (pilhas, baterias, discos e lâminas de corte, etc.) e os componentes deste equipamento desgastados pelo uso, tais como: rolamentos, cabo de aço, plugues elétricos, engrenagens, etc. Os acessórios possuem garantia legal de 90 dias.

Esta garantia compreende a troca de peças e reparos contra defeitos de fabricação devidamente constatados pela fábrica ou assistência técnica autorizada. Este produto perderá a garantia se sofrer danos provocados por acidentes, agente da natureza, aplicação fora do especificado, ligado a rede elétrica imprópria ou submetida a grandes oscilações de energia, ou, no caso aberto por pessoa ou oficina não autorizada pela Menegotti. As despesas de frete do produto até o assistente técnico ou fábrica, correrão por conta do consumidor. A Menegotti conta com uma ampla rede de assistentes técnicos em todo o território nacional.

Para o produto que é composto com gerador elétrico e/ou motor a combustão, a garantia abrange os defeitos internos do gerador oriundos da sua fabricação. Não são cobertos pela garantia os defeitos de: sobrecarga por falta ou excesso de fase, utilização de tensão fora do especificado, carcaça quebrada ou amassada em função de descuido no transporte e/ou armazenagem, acoplamento ou energização do gerador com motor fora das especificações e defeitos gerais de mau uso e/ou instalação errada.

Cientes deste termo,

Cliente: \_\_\_\_\_  
Modelo: \_\_\_\_\_ Nº de Série: \_\_\_\_\_  
Cidade: \_\_\_\_\_ Data: \_\_\_\_\_

\_\_\_\_\_  
*Cliente*

\_\_\_\_\_  
*Serviço Autorizado Menegotti*

  
GRUPO  
**Menegotti**

Valores sólidos, **ATITUDES Sustentáveis.**

**MENEGOTTI**  
MOVIMENTAÇÃO

**MENEGOTTI**  
CONSTRUÇÃO

**MENEGOTTI**  
CASA E CAMPO



**Unidade Menmaq**

R. Erwino Menegotti, 381 - Água Verde  
Jaraguá do Sul - SC - 89254-000



**Unidade Mentec**

R. José Theodoro Ribeiro, 2399 - Ilha da Figueira  
Jaraguá do Sul - SC - 89258-468



**Unidade Menfer**

R. Saudade, 186 - Seminário  
Corupá - SC - 89278-000



**Unidade MNA**

248 E Crogan St STE 301 - Lawrenceville - GA  
30046 - United States

[grupomenegotti.com](http://grupomenegotti.com)